

Planta de localização - Lavanderia escala 1:50

Nome	Seção	X (cm)	Y (cm)	Carga Máx. (tf)	Carga Mín. (tf)	Mx (kgf/m)	My (kgf/m)	Fx (tf)	Fy (tf)	ne	Estaca	ca (cm)
P1	15x25	331.95	-72.50	0.6	0.4	100	200	0.1	0.1	1	R20	-150
P2	15x25	87.50	-302.50	1.1	0.4	100	200	0.3	0.1	1	R20	-150
P3	15x25	331.95	-298.88	1.3	0.7	100	200	0.2	0.2	1	R20	-150
P4	15x25	87.50	-467.25	1.5	1.0	100	200	0.2	0.1	1	R20	-150
P5	15x25	331.95	-462.25	1.5	1.0	100	200	0.2	0.2	1	R20	-150
P6	15x25	87.50	-644.50	1.2	0.5	100	200	0.3	0.1	1	R20	-150
P7	15x25	331.95	-639.50	1.3	0.6	100	200	0.2	0.1	1	R20	-150

Estacas	Nome	Quantidade
R20		7

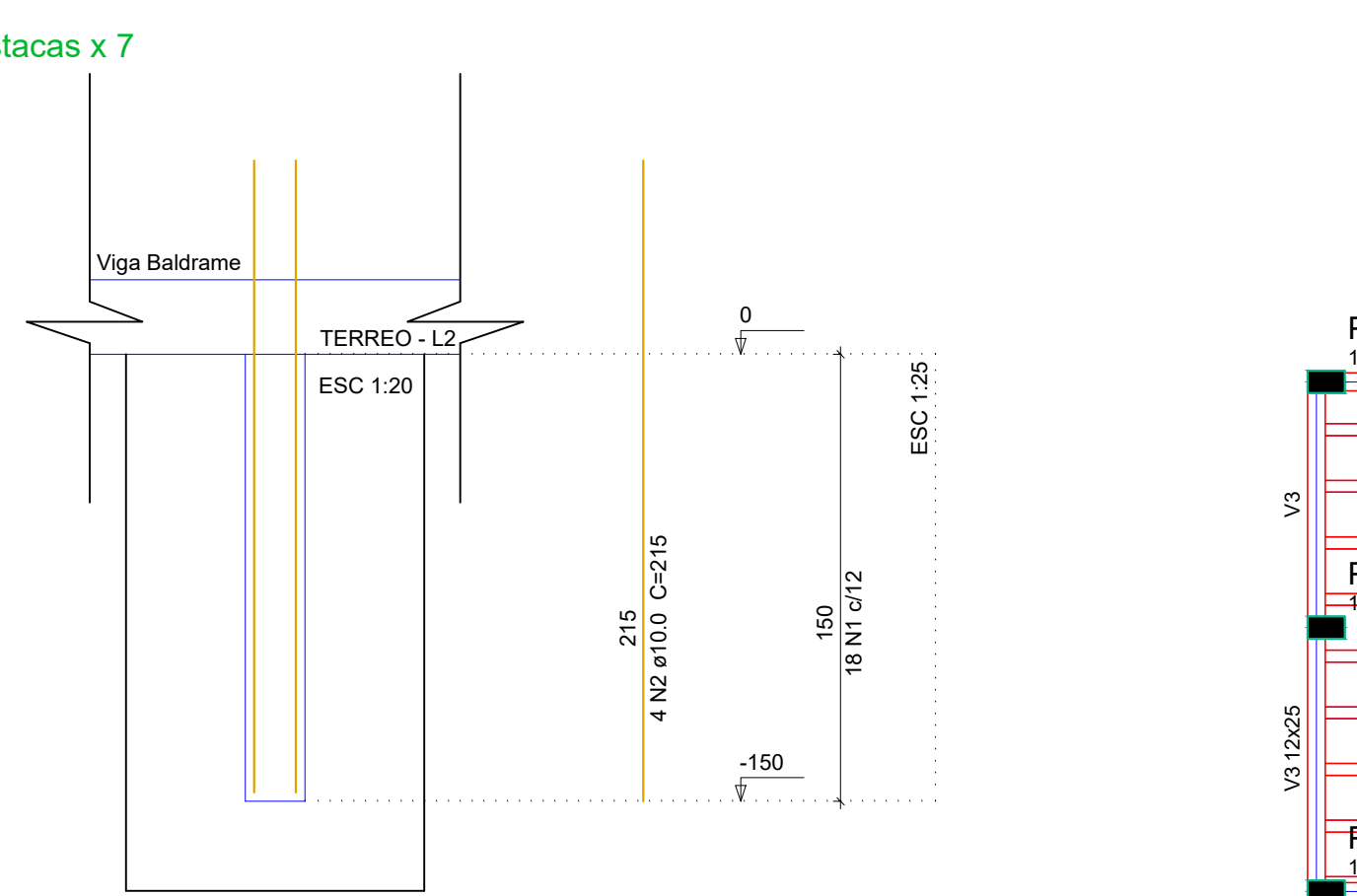
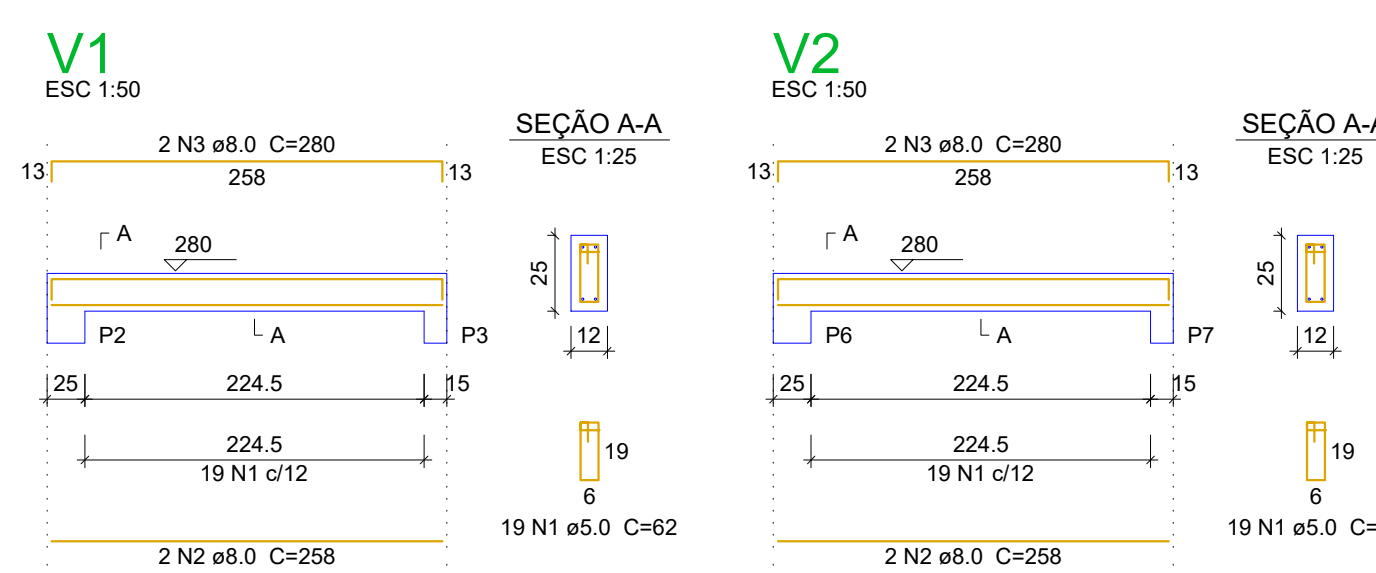

Forma do pavimento TERREO Lavanderia escala 1:50

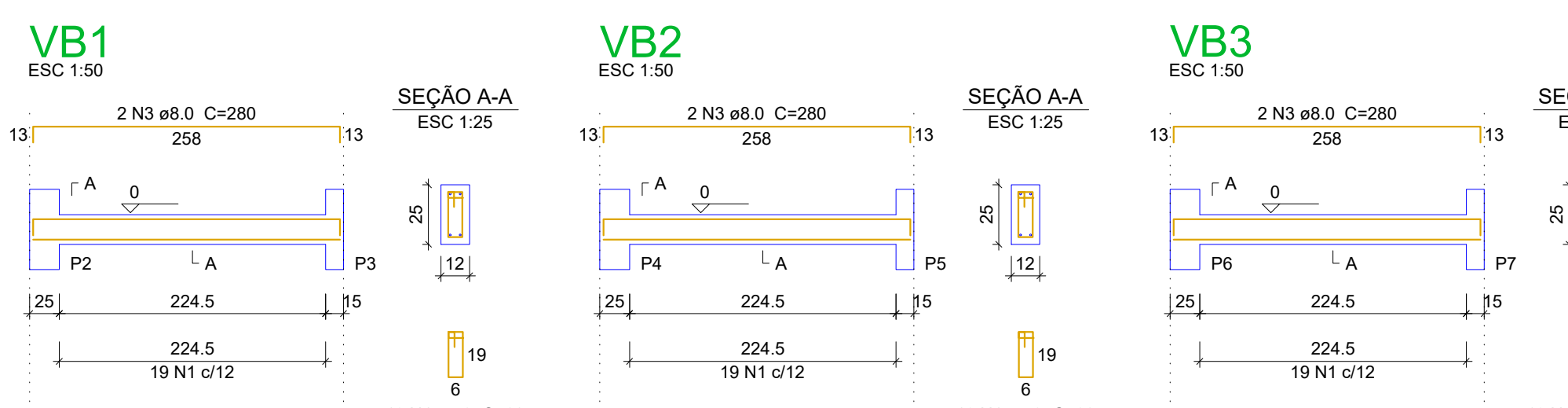

Relação do aço	ACO	N	DIAM (mm)	QUANT (Barras)	UNIT (cm)	C.TOTAL (cm)	PESO + 10% (kg)
CA50	1	5.0	107	62	6534		
CA60	2	8.0	4	208	1032		
CA60	3	8.0	4	200	1120		
CA60	4	8.0	2	351	702		
CA60	5	8.0	2	373	746		
CA60	6	8.0	2	566	1172		
CA60	7	8.0	2	608	1216		

Relação do aço	ACO	N	DIAM (mm)	QUANT (Barras)	UNIT (cm)	C.TOTAL (cm)	PESO + 10% (kg)
CA50	1	5.0	99	62	6534		
CA60	2	8.0	4	208	1032		
CA60	3	8.0	4	200	1120		
CA60	4	8.0	2	351	702		
CA60	5	8.0	2	373	746		
CA60	6	8.0	2	566	1172		
CA60	7	8.0	2	608	1216		

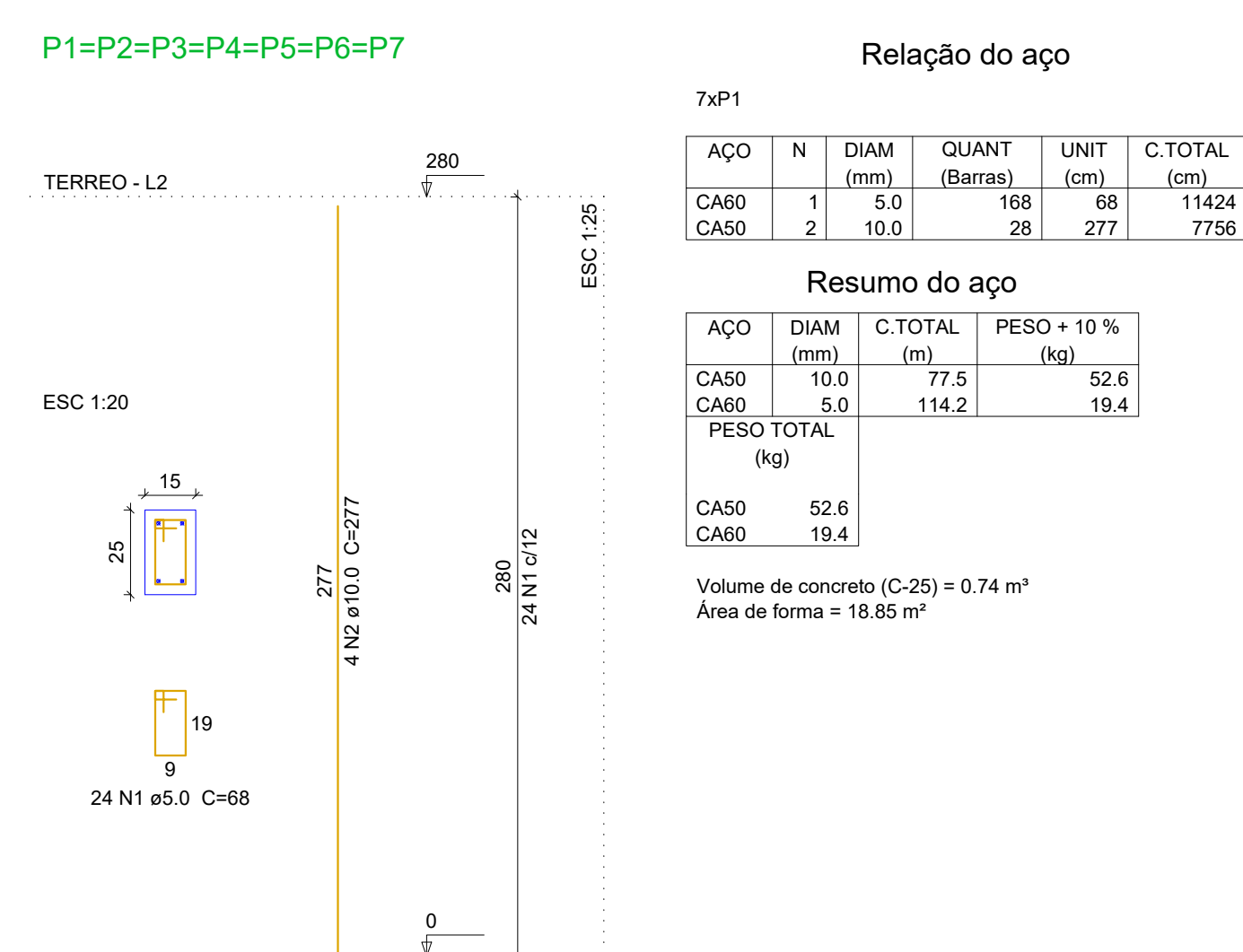

Forma do pavimento BALDRAME Lavanderia escala 1:50

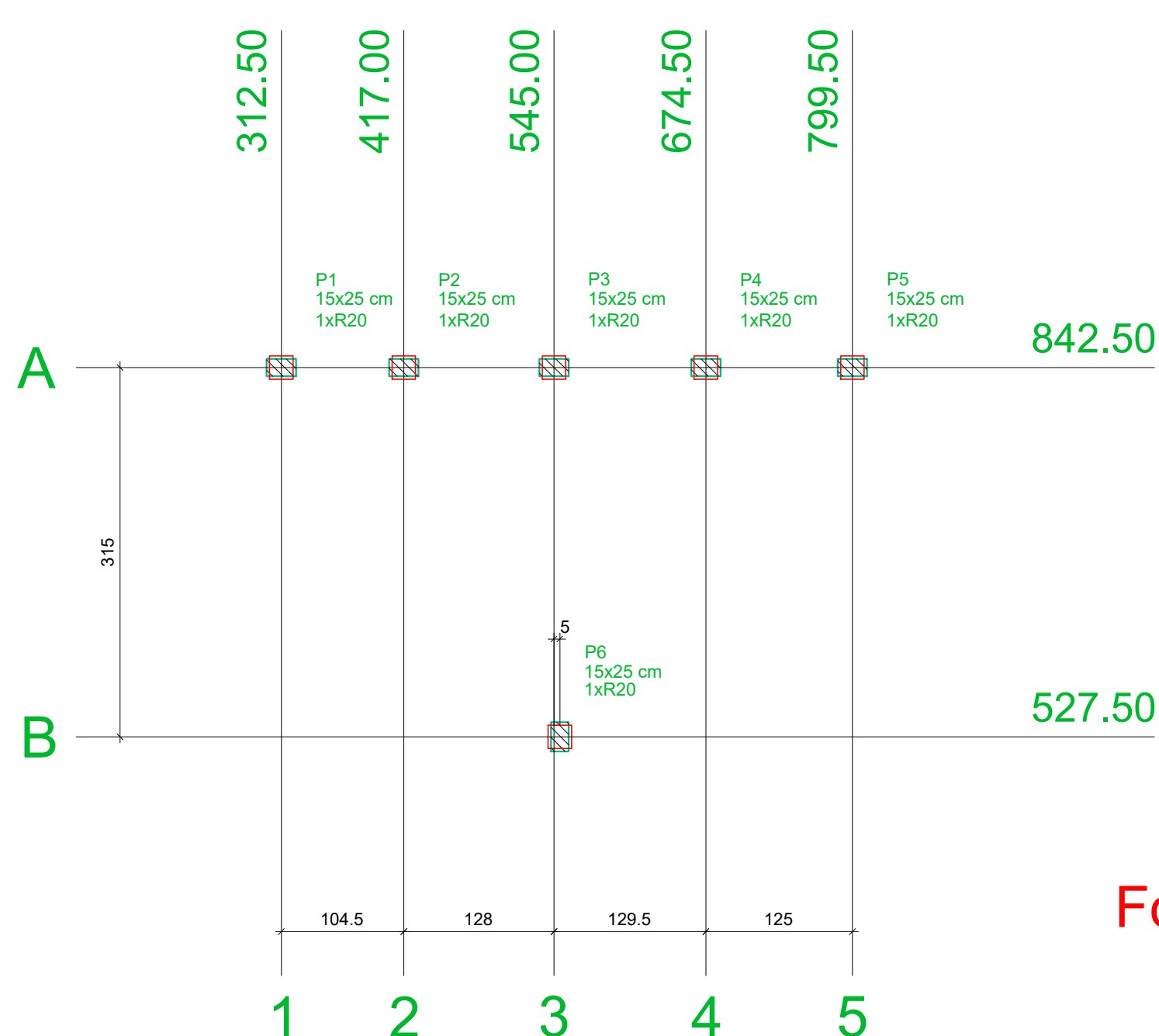
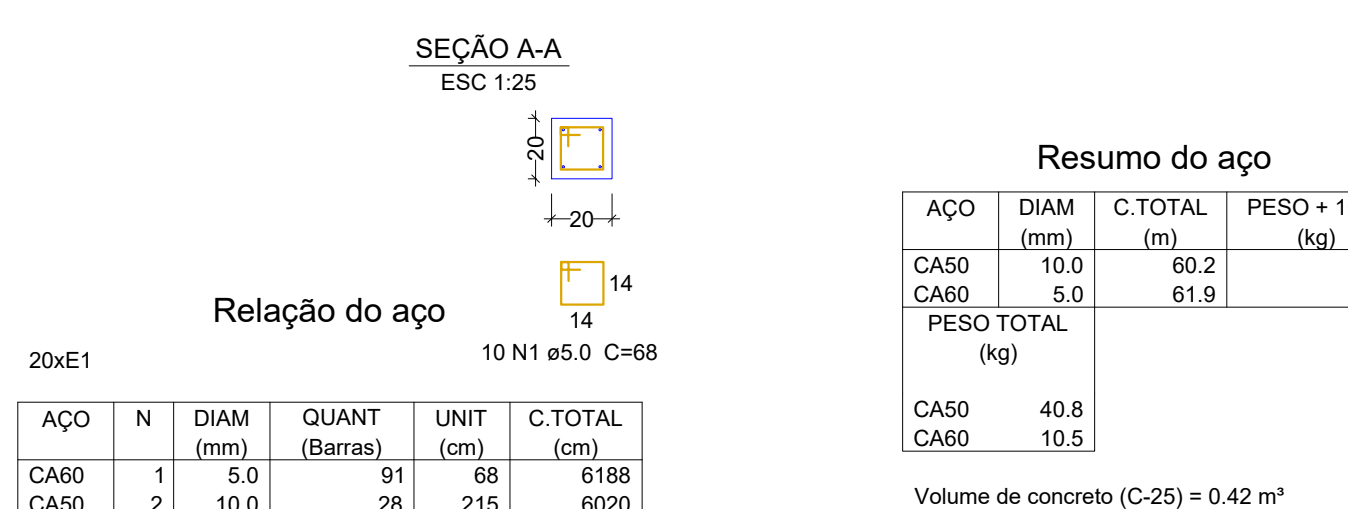

Forma do pavimento BALDRAME Dormitório 15 e 16 escala 1:50

Nome	Seção	X (cm)	Y (cm)	Carga Máx. (tf)	Carga Mín. (tf)	Mx (kgf/m)	My (kgf/m)	Fx (tf)	Fy (tf)	ne	Estaca	ca (cm)
P1	15x25	312.50	842.50	0.5	0.2	200	100	0.1	0.1	1	R20	-120
P2	15x25	417.00	842.50	0.6	0.4	200	100	0.1	0.1	1	R20	-120
P3	15x25	545.00	842.50	0.9	0.5	200	100	0.1	0.2	1	R20	-120
P4	15x25	674.50	842.50	0.5	0.4	200	100	0.1	0.1	1	R20	-120
P5	15x25	799.50	842.50	0.5	0.2	200	100	0.1	0.1	1	R20	-120
P6	15x25	550.00	827.50	0.7	0.3	300	200	0.1	0.3	1	R20	-120

Estacas	Nome	Quantidade
R20		6

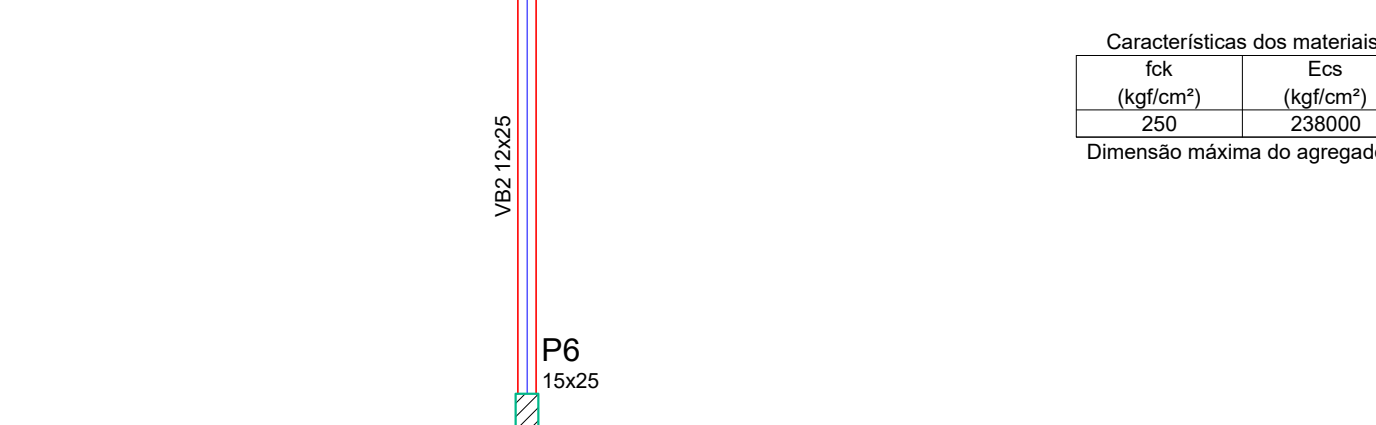

Forma do pavimento TERREO Dormitório 15 e 16 escala 1:50

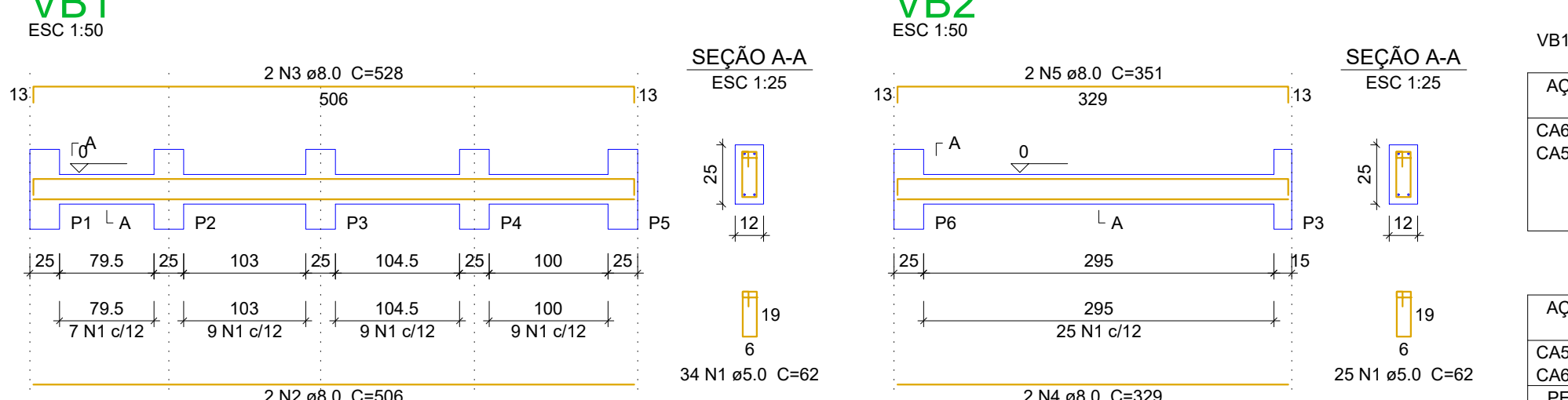

Relação do aço	ACO	N	DIAM (mm)	QUANT (Barras)	UNIT (cm)	C.TOTAL (cm)	PESO + 10% (kg)
CA50	1	5.0	99	62	3658		
CA60	2	8.0	2	506	1012		
CA60	3	8.0	2	528	1056		
CA60	4	8.0	2	329	658		
CA60	5	8.0	2	351	702		

Relação do aço	ACO	N	DIAM (mm)	QUANT (Barras)	UNIT (cm)	C.TOTAL (cm)	PESO + 10% (kg)
CA50	1	5.0	99	62	3658		
CA60	2	8.0	2	506	1012		
CA60	3	8.0	2	528	1056		
CA60	4	8.0	2	329	658		
CA60	5	8.0	2	351	702		

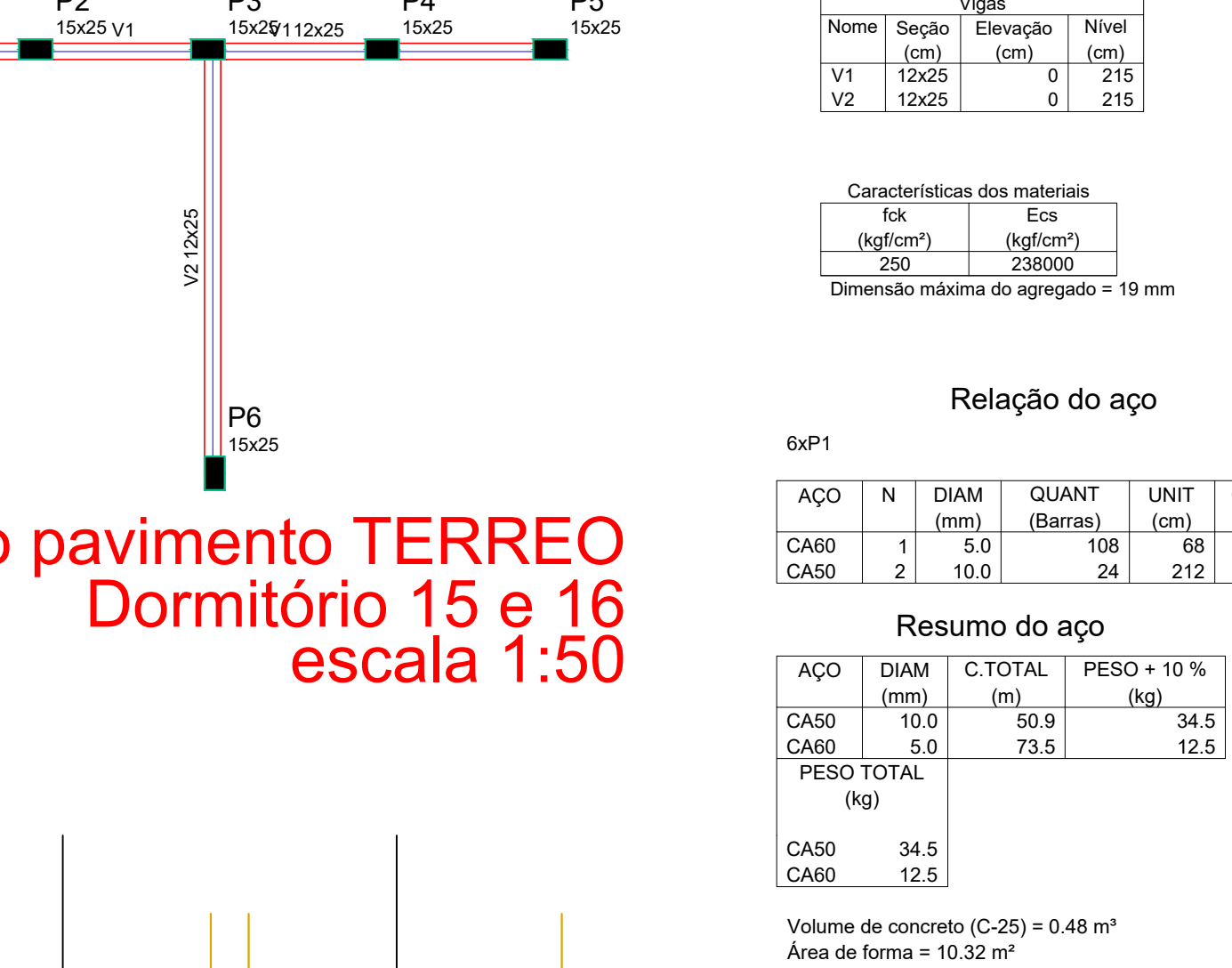

Forma do pavimento TERREO Dormitório 15 e 16 escala 1:50

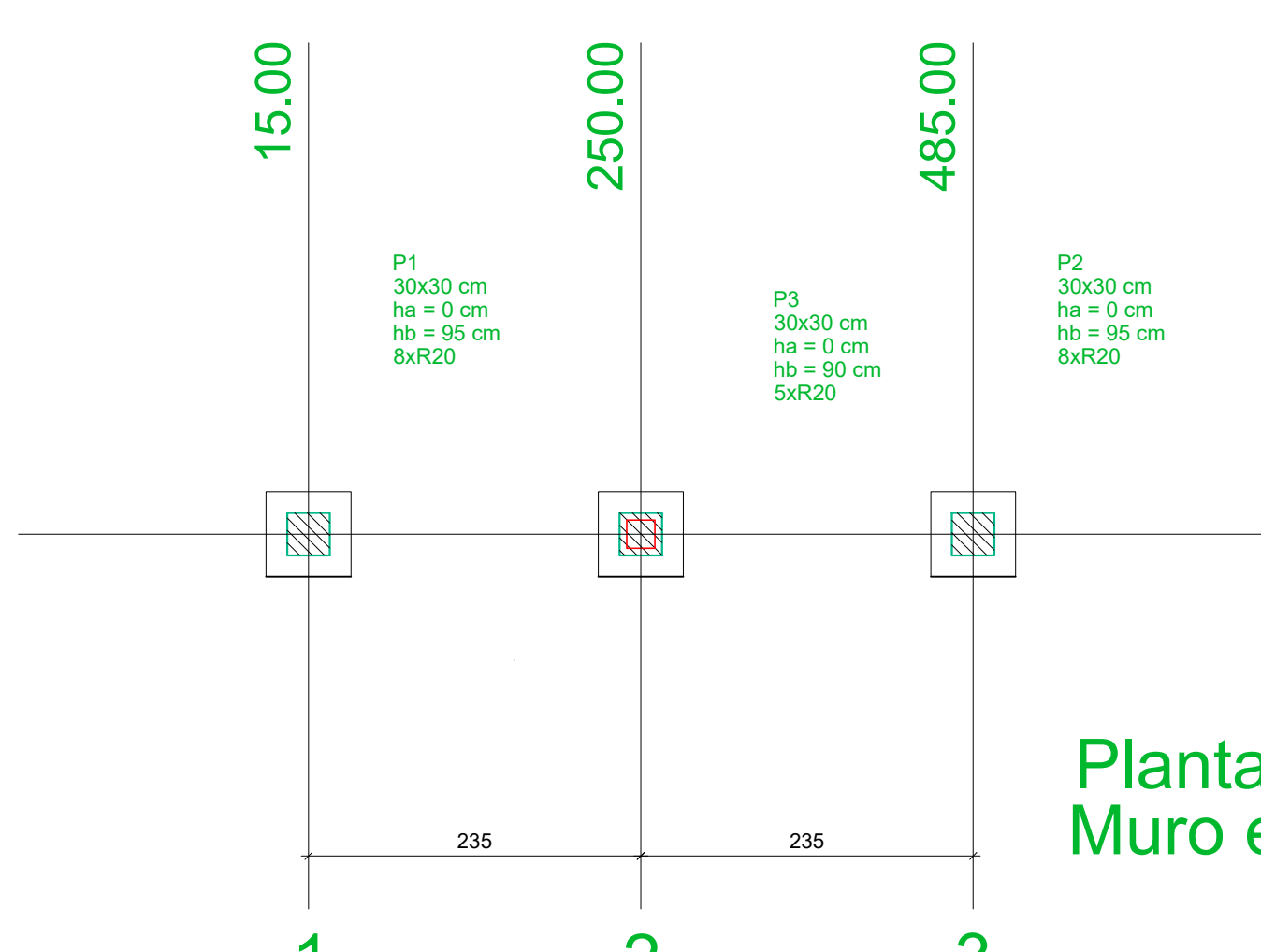

Planta de localização Muro externo x 47 escala 1:50

Nome	Seção	X (cm)	Y (cm)	Carga Máx. (tf)	Carga Mín. (tf)	Mx (kgf/m)	My (kgf/m)	Fx (tf)	Fy (tf)	ne	Estaca	ca (cm)	Base sub. (cm)
P1	30x30	15.00	15.00	1.8	1.7	2500	200	0.6	0.5	55	60	0	55
P2	30x30	485.00	15.00	1.8	1.7	2500	200	0.6	0.5	55	60	0	55
P3	30x30	250.00	15.00	3.1	3.0	2500	100	0.1	0.5	55	60	0	50

Estacas	Nome	Quantidade
R25		3

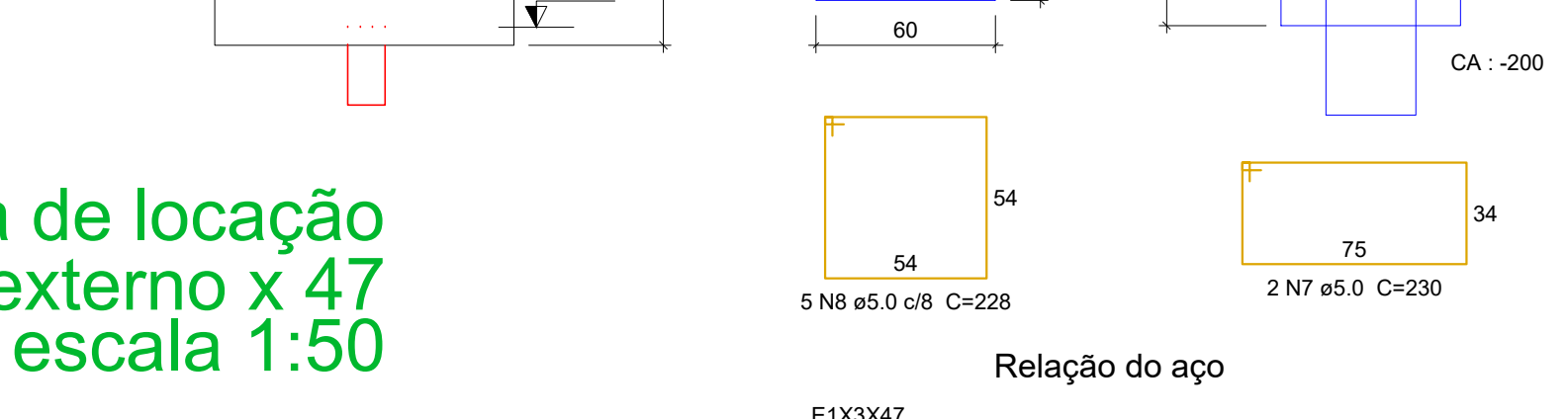

Relação do aço	ACO	N	DIAM (mm)	QUANT (Barras)	UNIT (cm)	C.TOTAL (cm)	PESO + 10% (kg)
CA60	1	5.0	2397	78	19896		
CA60	2	10.0	564	265	16840		

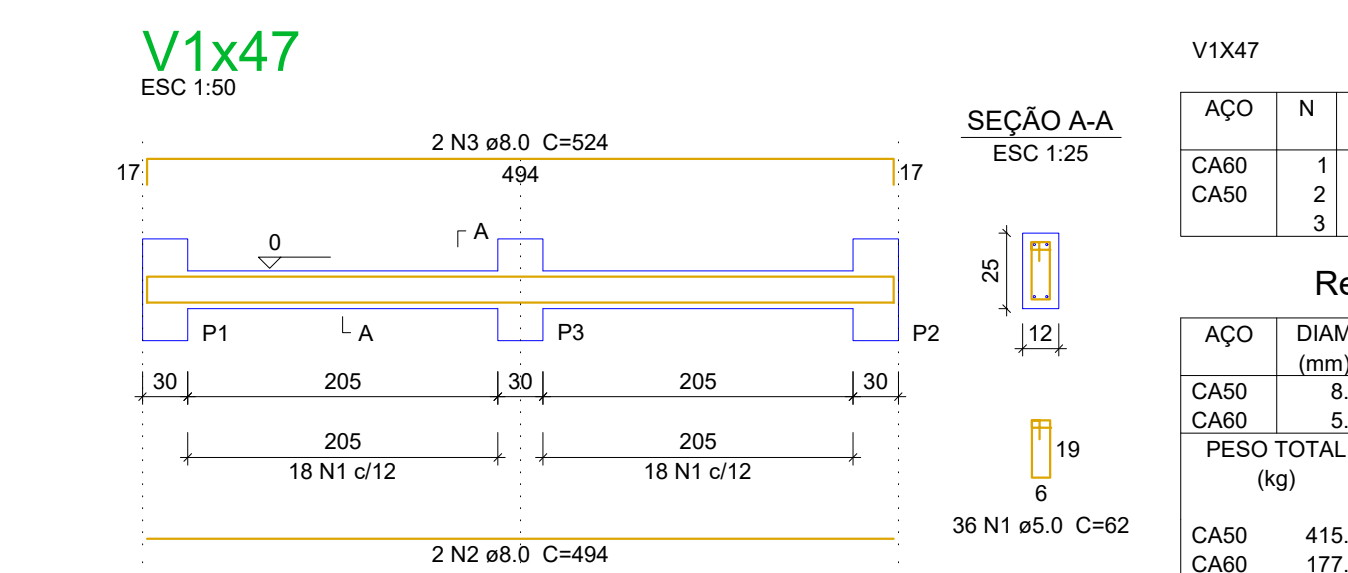

Relação do aço	ACO	N	DIAM (mm)	QUANT (Barras)	UNIT (cm)	C.TOTAL (cm)	PESO + 10% (kg)
CA50	1	5.0	1692	62	10494		
CA60	2	8.0	94	484	46436		
CA60	3	8.0	94	524	49256		

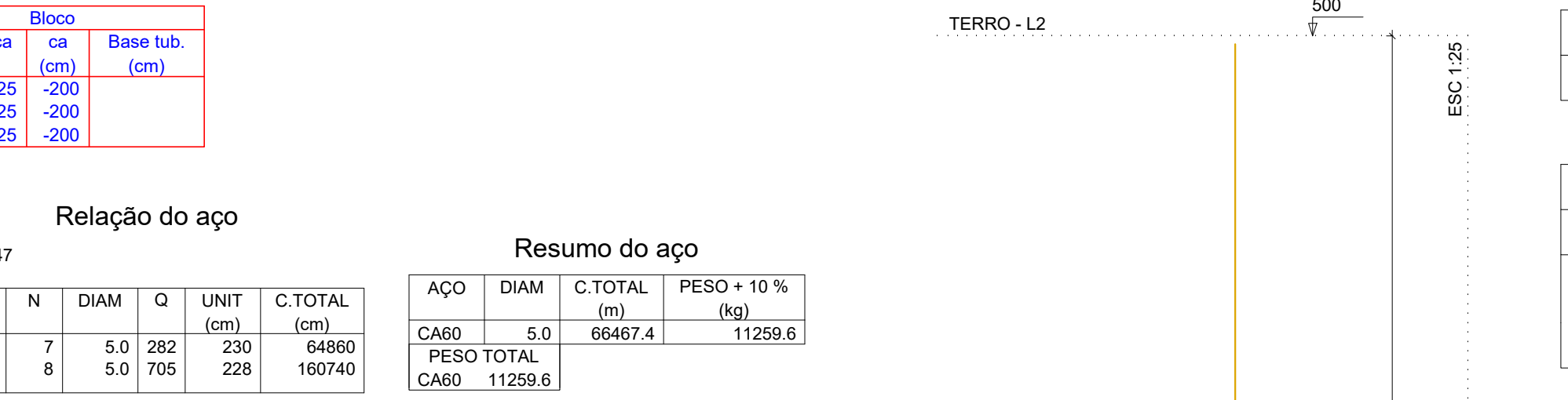

Relação do aço	ACO	N	DIAM (mm)	QUANT (Barras)	UNIT (cm)	C.TOTAL (cm)	PESO + 10% (kg)
CA50	1	5.0	6922	108	639576		
CA60	2	10.0	1228	497	610316		

Relação do aço	ACO	N	DIAM (mm)	QUANT (Barras)	UNIT (cm)	C.TOTAL (cm)	PESO + 10% (kg)
CA50	1	5.0	1031.7	4142.2	11259.6		
CA60	2	10.0	66467.4	11259.6			

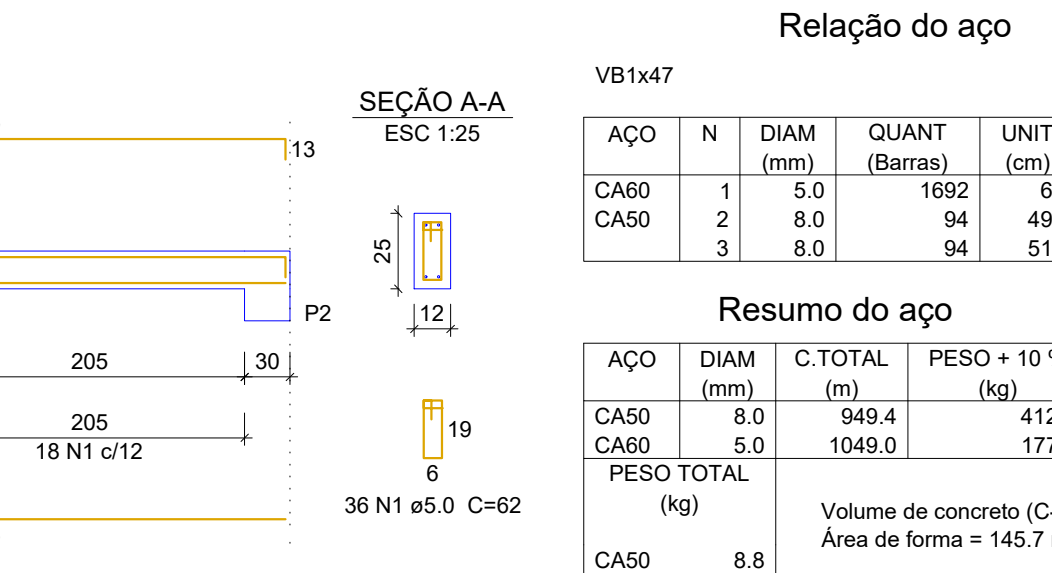
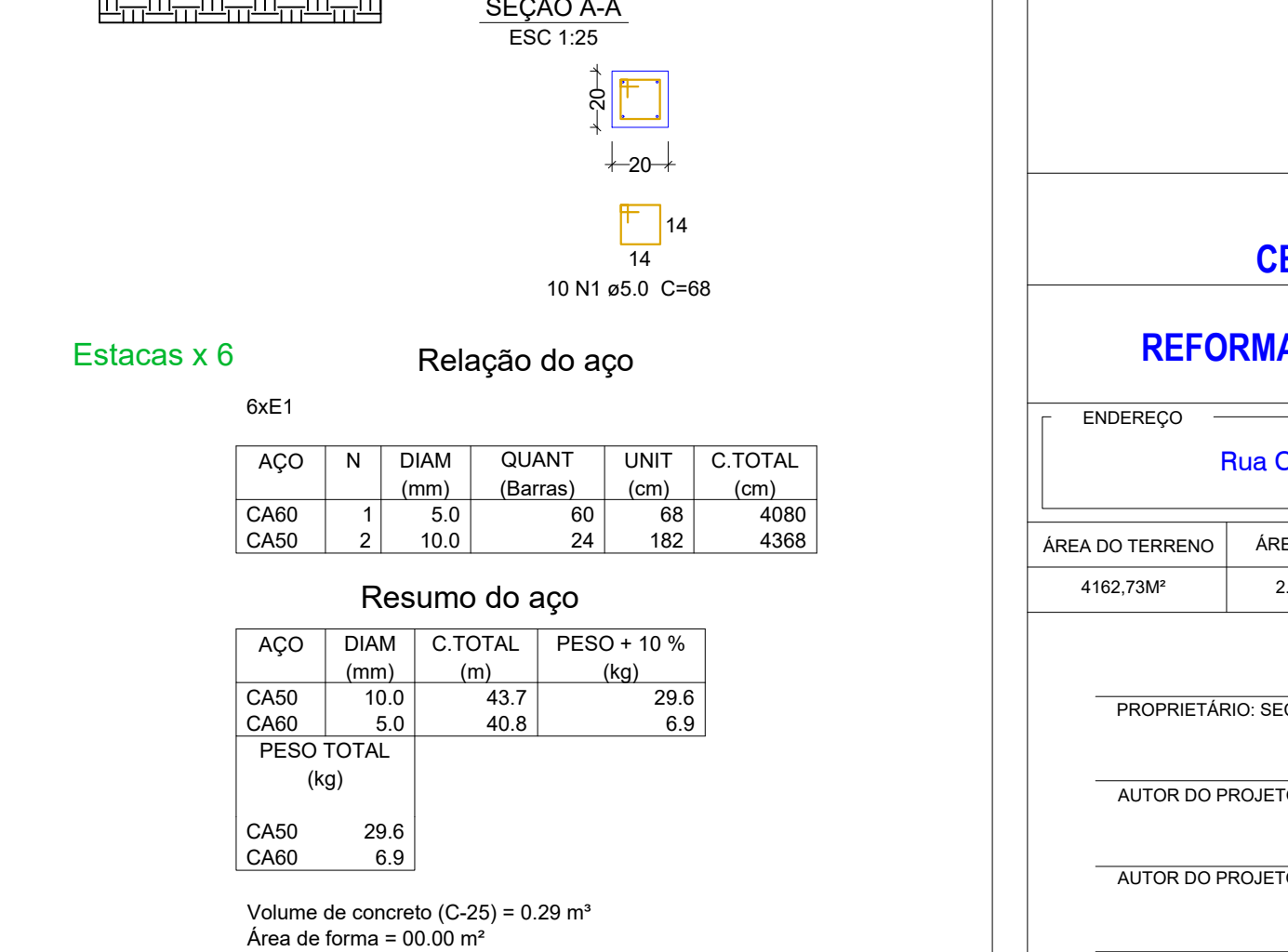

Relação do aço	ACO	N	DIAM (mm)	QUANT (Barras)	UNIT (cm)	C.TOTAL (cm)	PESO + 10% (kg)
CA50	1	5.0	1692	62	10494		
CA60	2	8.0	94	484	46436		
CA60	3	8.0	94	516	48504		



ESTADO DE GOIÁS
SECRETARIA DE ESTADO DE
DESENVOLVIMENTO SOCIAL

CASE
CENTRO DE ATENDIMENTO SOCIOEDUCATIVO

REFORMA / ADPTAÇÃO COLÉGIO ESTADUAL CHICO MENDES

ENFERMEIRO	Rua Cristino, Qd. 23-A, Lt. Área 6, S/Nº, Conjunto Riviera, Goiânia - GO				
ÁREA DO TERRENO	ÁREA PERÍMETRO	ÁREA CONSTRUIDA	ÁREA A DEMOLIR	ÁREA A CONSTRUIR	ÁREA PAVIMENTADA
4162.73M²	2.278.70M²	984.33M²			584.20M²
PROPRIETÁRIO:	SECRETARIA DA EDUCAÇÃO DO ESTADO DE GOIÁS				
AUTOR DO PROJETO:	ENEP CIVIL LUCAS BUENO ALMEIDA - CREA 1015081006 DGO				
AUTOR DO PROJETO:	ENEP CIVIL MARCEL JORGE A. BORGES - CREA 1016830449 DGO				
RT DA OBRA:					
TIPO DE PROJETO	ESTRUTURA				
ASSUNTO:					
DATA	JUN/2022	ESCALA	INDICADA	REVISÃO	000
REV.	DATA	DESCRIÇÃO	VISITO		
CA60	1	DET. ESTRUTURA CONC. ARMADO - LAVANDERIA, DORMITÓRIO 15 E 16			
CA60	2	DET. ESTRUTURA CONC. ARMADO - MURO EXTERNO			